

Snel en energiezuinig

TDR 5 Programmable eco

De Turbo Deli Rotisserie is de snelste traditionele rotisserie in de branche. In de holle ruimte van de TDR wordt lucht toegevoerd, waardoor de gegrilde kip wordt bereid zoals het hoort: krokant en overheerlijk. Bovendien blijft hij er urenlang aantrekkelijk uitzien.

De TDR perst lucht door de holle ruimte, wat leidt tot betere warmteoverdracht op de producten en zodoende een lager elektriciteitsverbruik tijdens de bereiding.

Dankzij eco-cooking bespaart de TDR 5% extra energie. Tel hier nog eens de verbeterde warmteoverdracht op de producten en een snel bereidingsproces bij op, en u hebt de meest energiezuinige rotisserie met een hoge productie.

Kooktijdcorrectie corrigeert wijzigingen in de bereidingscyclus met betrekking tot halve belading, overbelading of producten die verschillende temperaturen vereisen. De technologie meet afwijkingen in de temperatuurcurve en corrigeert de cyclus automatisch, waardoor voedselveiligheid en efficiënt energiegebruik bij het bereiden worden gegarandeerd.



Programmeerbare bediening



Eco-cooking



Eigenschappen TDR 5 Programmable

Belangrijkste eigenschappen

- Programmeerbare besturing
- 99 programma's met maximaal 3 stappen per programma
- Cook Correction bewaakt de voedselveiligheid
- Eco Cooking bespaart 5% op energiekosten

Standaard eigenschappen

- 5 dubbelspitten, V-spitten, manden of rekken
- Rotor voor maximaal 20 kippen (1,2 kg) per partij
- USB-aansluiting voor eenvoudige overdracht van gegevens en programma's
- Verhoogde functionaliteit voor het toevoegen van extra tijd
- Uitstekende voedselkwaliteit: convection met hoge snelheid voor gelijkmatige bereiding
- Uitstekende voedselkwaliteit: stralingwarmte voor gelijkmatige bruining
- In het oog springend bereidingschouwspel dankzij het grote glazen oppervlak en de uitstekende verlichting
- Veiligheidsstop bij het openen van de deur
- Geen water- en afvoeraansluitingen nodig

Accessoires

- Dubbelspitten (meegeleverd)
- Multifunctionele manden
- V-spitten en kippenrekken
- Bijpassend onderstel op wielen

Optioneel

- Dubbelgestapelde unit
- Deuren aan achterzijde (pass through)
- Recirculatieafzuigkap

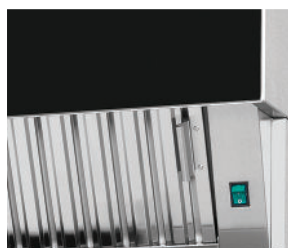

Recirculatieafzuigkap (optioneel)



Dubbelgestapelde unit

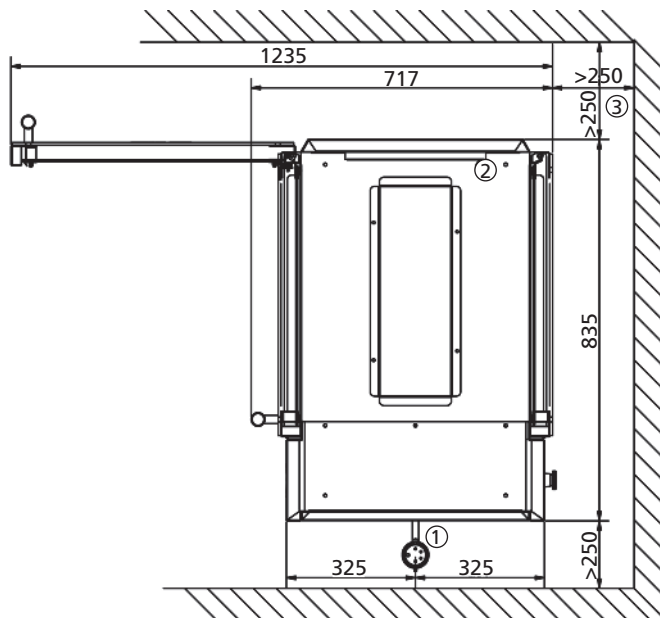

TDR 5 Programmable

- 1 Voedingskabel van 2,2 m
- 2 Afzuigopening
- 3 Afstand tot de muur
- 4 Locatie voor contactdoos

Afmetingen TDR 5

Breedte	835 mm
Diepte	717 mm
Diepte incl. afzuigkap	853 mm
Hoogte	910 mm
Hoogte incl. onderstel	1725 mm
Hoogte incl. afzuigkap	1245 mm

Technische gegevens TDR 5

Nettogewicht	130 kg
Brutogewicht	152 kg
Voltage	3N~ 400/230 V
Frequentie	50/60 Hz
Vermogen	6,6 kW

Afmetingen TDR 5+5

Breedte	835 mm
Diepte	717 mm
Diepte incl. afzuigkap	853 mm
Hoogte	1790 mm
Hoogte incl. afzuigkap	2124 mm

Technische gegevens TDR 5+5

Nettogewicht	266 kg
Brutogewicht	306 kg
Voltage	3N~ 400/230 V
Frequentie	50/60 Hz
Vermogen	13,2 kW

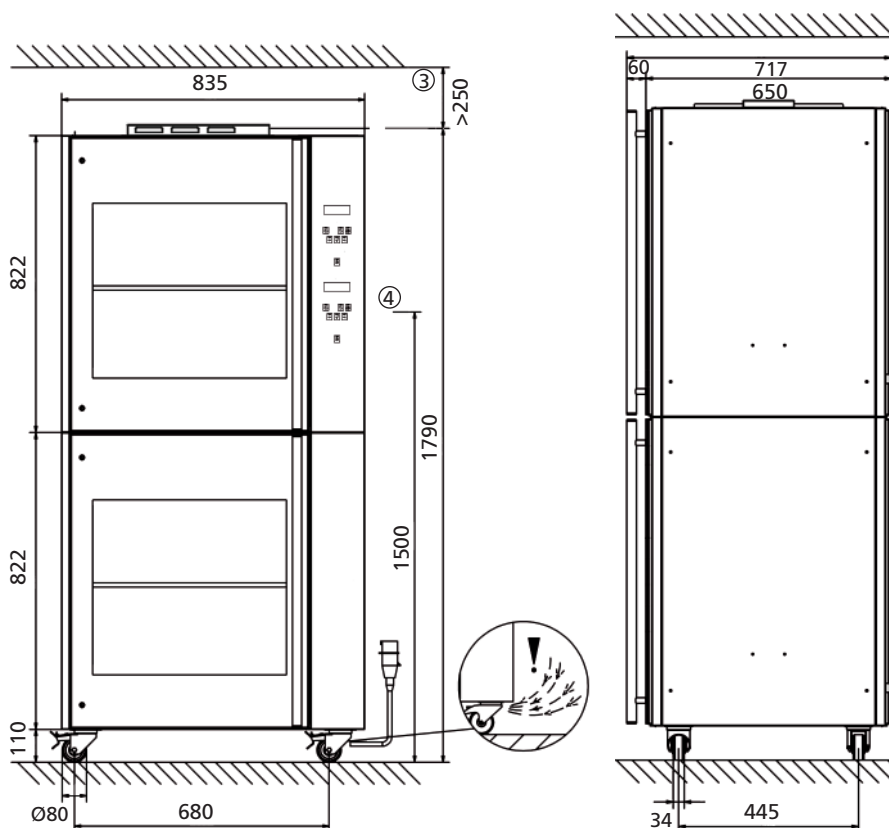
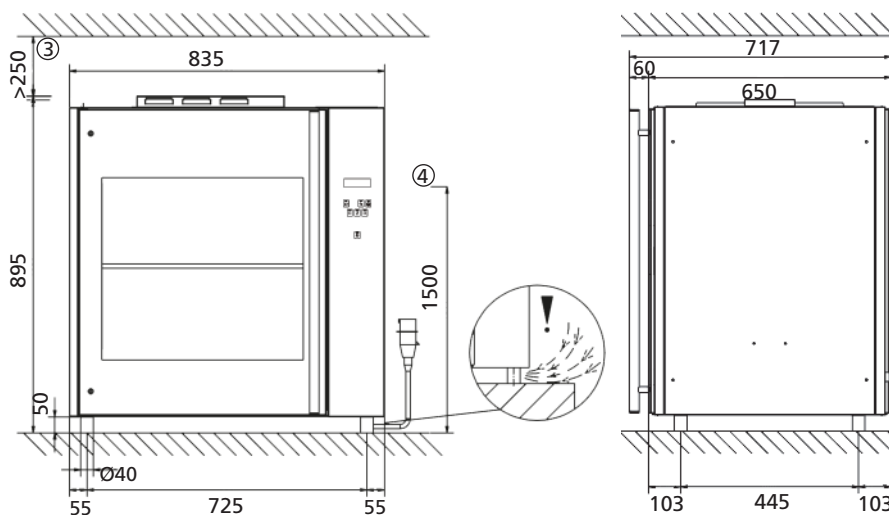

Specificaties en technische gegevens kunnen zonder voorafgaande kennisgeving worden gewijzigd.

Dit zijn eenvoudige tekeningen. Voor uitgebreidere technische informatie verwijzen wij u naar de installatiehandleiding op www.frijado.com.